

Fitting instructions

Make: BMW

5-Serie; 2003->

Type: 4715

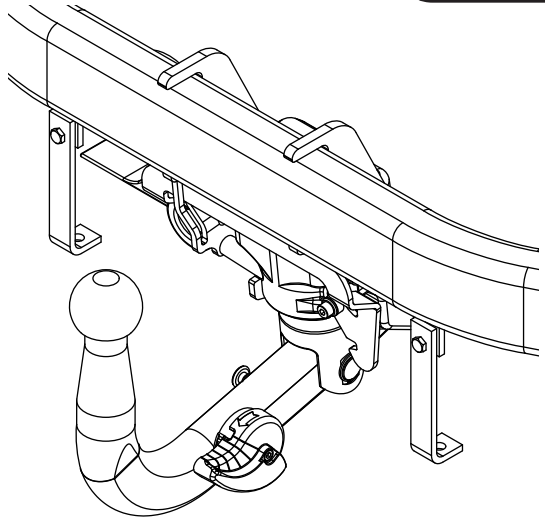

- NL Montagehandleiding
- GB Fitting instructions
- D Montageanleitung
- F Instructions de montage
- S Monteringsanvisningar
- DK Montagevejledning
- E Instrucciones de montaje
- I Istruzioni per il montaggio
- PL Instrukcja montażu
- SF Asennusohjeet
- CZ Pokyny k montáži
- H Szerelési útmutató
- RUS Руководство для монтажа

BRiNK[®]

Your perfect fit
brink.eu

Couplingsclass: A50-X



euro tested

94/20/EC

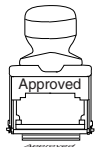

Approved

e11 00-6360



0km



+

1000km





Max. mass trailer : 2200 kg

Max. vertical load : 90 kg



D-Value: 11,4 kN

8.8





10.9



8



10

1. Demonteer de zijpanelen uit de bagageruimte. Demonteer de bumper inclusief de stalen stootbalk van het voertuig, de stootbalk wordt niet meer gebruikt. Zie figuur 1.
2. Demonteer de kunststof beschermkap. Zie figuur 2.
3. Plaats de steunen A aan de steunen B en C en bevestig deze op de punten D, monteer het geheel handvast.
4. Monteer de dwarsbalk E tussen de steunen A op de punten F, monteer het geheel handvast.
5. Monteer de trekhaak op de achterwand van het voertuig op de punten G, monteer het geheel handvast.
6. Richt de trekhaak uit en draai de bouten stevig handvast.
7. Demonteer de trekhaak op de punten G.
8. Draai de bouten D overeenkomstig tabel vast.
9. Plaats de bouten F overeenkomstig schets, monteer het geheel handvast.
10. Monteer de trekhaak op de achterwand van het voertuig op de punten G, monteer het geheel handvast.
11. Monteer bumpersteunen H op de punten I.
12. Draai alle bouten en moeren overeenkomstig tabel vast.
13. Zaag overeenkomstig figuur 3 een deel uit de afdekplaat.
14. Monteer de kunststof beschermkap.
15. Monteer de bumper.
16. Zaag overeenkomstig figuur 4 het aangegeven deel uit.

Raadpleeg voor demontage en montage van voertuig onderdelen het werkplaats handboek.

Raadpleeg voor montage en bevestigingsmiddelen de schets.

Raadpleeg voor debediening van het wegklapbaar kogelsysteem de bijgevoegde montagehandleiding.

BELANGRIJK:

* Voor eventueel noodzakelijke aanpassing(en) "van het voertuig" dient

men de dealer te raadplegen.

- * Indien op de bevestigingspunten een bitumen of anti-dreunlaag aanwezig is, dient deze verwijderd te worden.
- * Voor de max. toegestane massa, welke uw auto mag trekken, dient u uw dealer te raadplegen.
- * **Bij het boren dient men er zorg voor te dragen, dat electriciteits-, rem- en brandstofleidingen niet worden geraakt.**
- * Verwijder "indien aanwezig" de plastic dopjes uit de puntlasmoeren.
- * Deze handleiding dient na montage bij de voertuigpapieren gevoegd te worden.

1. Remove the side panels from the luggage compartment. Remove the bumper and the steel buffer beam from the vehicle. The buffer beam will no longer be needed. See figure 1.
2. Remove the plastic protective cap. See figure 2.
3. Position supports A on supports B and C and attach them at points D, fitting the whole thing finger-tight.
4. Fit the cross beam E between supports A at points F and fit the whole thing finger-tight.
5. Fit the tow bar on the rear panel of the vehicle at points G and fit the whole thing finger-tight.
6. Align the tow bar and hand-tighten the bolts securely.
7. Remove the tow bar at points G.
8. Tighten bolts D to the torque indicated in the table.
9. Put bolts F in place as shown in sketch and fit the whole thing finger-tight.
10. Fit the tow bar on the rear panel of the vehicle at points G and fit the whole thing finger-tight.
11. Fit the bumper supports H at points I.
12. Tighten all nuts and bolts to the torque indicated in the table.
13. Saw a portion out of the cover plate as shown in figure 3.
14. Fit the plastic protective cap.
15. Fit the bumper.
16. Saw out the indicated section in accordance with figure 4.

**For dismantling and fitting the vehicle parts, see the site handbook.
For fitting instructions and attachment method, see drawing.
For details on operating the foldaway ball system consult the enclosed
user instructions.**

NOTE:

*** Should this installation process entail the cutting of the bumper – con-
firmation MUST be obtained by the installation engineer of the custo-
mer's acceptance prior to completion. Brink International do not accept
responsibility for any matters arising as a result of this miscommunica-
tion.**

* The dealer should be consulted for possible necessary adjustment(s)
"of the vehicle".

* Remove the insulating material from the contact area of the fitting
points.

* Consult your dealer for the maximum tolerated pull weight and ball
hitch pressure of your vehicle.

*** Do not drill through electrical-, brake- or fuellines.**

* Remove (if present) the plastic caps from the spot welding nuts.

* This fitting instruction has to be enclosed in the vehicle documents after
fitting the towbar.

D MONTAGEANLEITUNG:

1. Die Seitenwände aus dem Kofferraum entfernen. Die Stoßstange ein-
schließlich des stählernen Stoßbalkens vom Fahrzeug abmontieren.
Der Stoßbalken wird nicht mehr benötigt. Siehe Abbildung 1.
2. Die Kunststoffschutzkap abmontieren. Siehe Abbildung 2.
3. Die Halterungen A bei den Halterungen B und C anlegen und bei den
Punkten D halbfest anbringen.
4. Den Querträger E zwischen den Halterungen A bei den Punkten F
halbfest anbringen.
5. Die Anhängervorrichtung bei den Punkten G halbfest an der Rückwand
des Fahrzeugs anbringen.

6. Die Anhängervorrichtung ausrichten und die Schraubverbindungen
halbfest anziehen.
7. Die Anhängervorrichtung bei den Punkten G abmontieren.
8. Die Schrauben D gemäß den Angaben in der Tabelle festdrehen.
9. Die Schrauben F halbfest gemäß Skizze befestigen.
10. Die Anhängervorrichtung bei den Punkten G halbfest an der Rückwand
des Fahrzeugs anbringen.
11. Die Stoßstangenhalterungen H bei den Punkten I montieren.
12. Alle Schrauben und Muttern gemäß den Angaben in der Tabelle fest-
drehen.
13. Gemäß Abb. 3 einen Teil aus der Abdeckplatte heraussägen.
14. Die Kunststoffschutzkap wieder montieren.
15. Die Stoßstange montieren.
16. Gemäß Abb. 4 das angegebene Teil herausschneiden.

**Für die Demontage und Montage von Fahrzeugteilen das Werkstatt-
Handbuch zu Rate ziehen.**

Für die Montage und die Befestigungsmittel die Skizze zu Rate ziehen.

**Für die Bedienung des abklappbaren Kugelsystems die beiliegende
Gebrauchsanweisung zu Rate ziehen.**

HINWEISE:

- * Für (eine) eventuell erforderliche Anpassung(en) "des Fahrzeugs" ist
der Händler zu Rate zu ziehen.
- * Im Bereich der Anlageflächen muß Unterbodenschutz, Hohlraumkonser-
vierung (Wachs) und Antidröhnmaterial entfernt werden.
- * **Vor dem Bohren prüfen, daß keine, dort eventuell vorhandene Leitungen
beschädigt werden können.**
- * Alle Bohrspäne entfernen und gebohrte Löcher gegen Korrosion schüt-
zen.
- * Entfernen Sie "falls vorhanden", die Plastikkappen von den Punkt-
schweißmuttern.
- * Für das höchstzulässige Zuggewicht und der erlaubte Kugeldruck Ihres
Fahrzeugs ist IhrHändler zu befragen.

* Die Quetschmuttern müssen nach einem späteren lösen der Muttern gegen neue ausgetauscht werden, da ansonsten die Sicherungswirkung nicht mehr garantiert ist!

F

INSTRUCTIONS DE MONTAGE:

1. Déposer les panneaux latéraux du coffre. Déposer le pare-chocs du véhicule y compris la traverse en acier la traverse ne sera plus utilisée. Voir la figure 1.
2. Démontez le cache de protection en plastique. Voir la figure 2.
3. Positionner les supports A sur les supports B et C et les fixer aux points D, monter l'ensemble sans serrer.
4. Monter la barre transversale E entre les supports A sur les points F, monter l'ensemble sans serrer.
5. Fixer l'attache-remorque à l'arrière du véhicule aux points G, monter l'ensemble sans serrer.
6. Centrer l'attache-remorque et visser les assemblages boulonnés sans serrer à fond.
7. Déposer l'attache-remorque à l'emplacement des points G.
8. Serrer tous les boulons D conformément au tableau.
9. Positionner les boulons F conformément à la croquis, monter l'ensemble sans serrer.
10. Fixer l'attache-remorque à l'arrière du véhicule aux points G, monter l'ensemble sans serrer.
11. Monter les supports du pare-chocs H à l'emplacement des points I.
12. Serrer tous les boulons et écrous conformément au tableau.
13. Scier une partie de la plaque de protection conformément à la figure 3.
14. Monter le cache de protection en plastique.
15. Mettre en place le pare-chocs.
16. Scier la partie indiquée conformément à la figure 4.

Pour le montage et le démontage des pièces du véhicule, consulter la notice du fabricant.

Consulter le croquis pour voir le montage et les moyens de fixation.

Pour la commande de la rotule rabattable, consulter le mode d'emploi joint.

REMARQUE:

- * Pour une/des adaptations indispensables sur le véhicule, veuillez consulter le concessionnaire.
- * Enlever la couche de bitume ou d'anti-tremblement qui recouvre éventuellement les points de fixation.
- * Pour connaître le poids de traction maximum et le poids en flèche sur la rotule autorisée du véhicule, veuillez consulter votre concessionnaire.
- * **Veiller en perçant à ne pas endommager les conduites de électrique, de frein et de carburant.**
- * Retirer "si présents" les embouts en plastique des écrous de soudure par point.
- * Cette notice de montage doit être conservée à bord du véhicule après montage de l'attelage.

S

MONTERINGSANVISNINGAR:

1. Demontera sidpanelerna ur bagageutrymmet. Demontera stötfångaren inklusive stötranden av stål från fordonet, stötranden förfaller. Se figur 1.
2. Demontera plastskyddet. Se figur 2.
3. Placera hållare A vid hållare B och C och fäst vid punkterna D utan att dra åt helt.
4. Fäst tvärbalk E mellan hållarna A vid punkterna F utan att dra åt helt.
5. Montera dragkroken vid punkterna G mot fordonets bakvägg utan att dra åt helt.
6. Justera dragkroken och dra åt skruvförbindningarna ordentligt för hand.
7. Demontera dragkroken vid punkterna G.
8. Momentdrag skruvar D enligt tabellen.
9. Sätt bultar F på plats enligt skiss, fäst sedan det hela utan att dra åt ordentligt.
10. Montera dragkroken vid punkterna G mot fordonets bakvägg utan att dra åt helt.
11. Fäst stötdämparstöden H vid punkterna I.
12. Momentdrag alla skruvar och muttrar enligt tabellen.
13. Såga ut en del av täckplåten enligt figur 3.

14. Montera plastskyddet.
15. Montera stötfångaren.
16. Såga ut de angivna delarna enligt figur 4.

Se verkstadshandboken för demontering och montering av fordonets delar.

Se skissen för montering och monteringsmaterial.

Se den medföljande bruksanvisningen för information om användning av det vikbara dragkrokssystemet.

OBS:

- * Kontakta återförsäljaren om fordonet eventuellt bör modifieras.
- * Om det finns ett bitumen- eller stötdämpande lager vid kontaktytor skall detta avlägsnas.
- * Kontakta din återförsäljare för ditt fordons max. dragvikt och tillåtna kulturyck.
- * **Vid borning skall man se till att elektrisk-, broms- och bränsleledningarna inte skadas.**
- * Avlägsna de små plastlocken - om dessa finns - från punktsvetsmuttrarna.
- * Efter att draget är monterat, placera monteringsanvisningen tillsammans bilens övriga dokument.

DK

MONTAGEVEJLEDNING:

1. Demonter sidepanelerna fra bagagerummet. Demonter kofangeren, inklusive køretøjets stålstødbjælke. Denne bliver overflødig. Se fig. 1.
2. Fjern plast kappen. Se fig. 2.
3. Anbring beslagene A på beslagene B og C og fastgør dem på punkterne D, fastgør det hele med håndkraft.
4. Monter tværvangen E mellem beslagene A på punkterne F, fastgør det hele med håndkraft.
5. Monter trækkrogen på køretøjets bagvæg på punkterne G, fastgør det hele med håndkraft.
6. Ret trækkrogen ud og skru boltforbindelserne godt fast med håndkraft.
7. Demonter trækkrogen ved punkterne G.
8. Spænd bolte D jf. tabellen.

9. Monter boltene F ifølge tegning, kun fingerspændt.
10. Monter trækkrogen på køretøjets bagvæg på punkterne G, fastgør det hele med håndkraft.
11. Monter kofangerstøtterne H ved punkterne I.
12. Spænd alle bolte og møtrikker jf. tabellen.
13. Sav et stykke ud af dækpladen ifølge figur 3.
14. Monter plast kappen.
15. Monter kofangeren.
16. Sav den markerede del ud ifølge figur 4.

Rådfør for demontering og montage af dele til køretøjet arbejdsladshåndbogen.

Rådfør for montage og montagemidler skitsen.

Se betjeningen af det vækklappelige kuglesystem i den vedlagte brugervejledning.

BEMÆRK:

- * Kontakt forhandleren i forbindelse med eventuelle påkrævede ændring(er) på køretøjet.
- * Undervognsbehandlingen skal fjernes de steder hvor trækket ligger an mod bilen.
- * Kontakt Deres forhandler for oplysninger om den maksimale trækraft og det tilladte kugletryk.
- * **Vær forsigtig ikke at bore i ledninger-,bremse eller benzinslange**
- * Fjern plasticpropperne "om de findes" fra de punktsvejsede møtrikker.
- * **DENNE MONTERINGSVEJLEDNING SKAL MEDBRINGES VED SYN.**

E

INSTRUCCIONES DE MONTAJE:

1. Desmontar los paneles laterales del maletero. Desmontar el parachoques inclusive el tope de acero del vehículo, el tope no se vuelve a utilizar. Véase la figura 1.
2. Desmontar la cubierta protectora sintética. Véase la figura 2.
3. Coloque los soportes A en los soportes B y C y acóplelos en los puntos D, colocándolo todo apretando a mano.
4. Coloque la viga transversal E entre los soportes A en los puntos F y

colóquelo todo apretando a mano.

5. Coloque el enganche para remolque en el panel trasero del vehículo en los puntos G y colóquelo todo apretando a mano.
6. Alinee el enganche para remolque y apriete a mano los tornillos fijando bien.
7. Desmontar el enganche para remolque a la altura de los puntos G.
8. Apretar todos los tornillos D de acuerdo con los puntos de la tabla.
9. Coloque los tornillos F en su lugar tal como se indica en el croquis y colóquelo todo apretando a mano.
10. Coloque el enganche para remolque en el panel trasero del vehículo en los puntos G y colóquelo todo apretando a mano.
11. Coloque los soportes del parachoques H a la altura de los puntos I.
12. Apretar todos los tornillos y tuercas de acuerdo con los puntos de la tabla.
13. Serrar una parte de la cubierta de acuerdo con la figura 3.
14. Montar la cubierta protectora sintética.
15. Montar el parachoques.
16. Corte la sección indicada según se muestra en la figura 4.

Consultar para el desmontaje y montaje de piezas del vehículo el manual de instalación de taller.

Consultar el croquis para el montaje y medios de fijación.

Para detalles sobre el funcionamiento del sistema de bola plegable consulte las instrucciones de usuario incluidas.

N.B.:

- * Para (una) eventual(es) adaptación(es) 'del vehículo' consúltese al concesionario.
- * Si en los puntos de fijación hay una capa de betún o anti-choque hay que quitarla.
- * Consulte a su concesionario para el peso máximo de tracción y la presión de la bola admitida de su vehículo.
- * **No agujerear cable de eléctrico, tubos de freno o gasolina***
- * Retirar, si presentes, los capuchones de plástico de las tuercas de soldadura por punto.

* Guarde estas instrucciones junto a la documentación del vehículo después del montaje del enganche.



ISTRUZIONI PER IL MONTAGGIO:

1. Smontare i pannelli laterali dal bagagliaio. Smontare il paraurti e la barra d'acciaio dal veicolo la barra in acciaio non dovrà più essere montata. Vedi figura 1.
2. Smontare la calotta di protezione in plastica. Vedi figura 2.
3. Montare i sostegni A sui sostegni B e C e fissare il tutto manualmente in corrispondenza dei punti D.
4. Montare la traversa E tra i sostegni A e fissarla manualmente in corrispondenza dei punti F.
5. Montare il gancio traino manualmente nella parte posteriore del veicolo, in corrispondenza dei punti G.
6. Piegare il gancio traino in fuori ed avvitare saldamente a mano i giunti a vite.
7. Smontare il gancio traino in corrispondenza dei punti G.
8. Serrare tutti i dadi D alle coppie di serraggio indicate in tabella.
9. Posizionare i bulloni F come indicato nel disegno e fissarla manualmente.
10. Montare il gancio traino manualmente nella parte posteriore del veicolo, in corrispondenza dei punti G.
11. Montare i sostegni del paraurti H in corrispondenza dei punti I.
12. Serrare tutti i dadi e bulloni alle coppie di serraggio indicate in tabella.
13. Segare via una parte del pannello di copertura, come indicato in figura 3.
14. Montare la calotta di protezione in plastica.
15. Montare il paraurti.
16. Segare via la parte indicata in figura 4.

Per lo smontaggio ed il montaggio dei componenti del veicolo consultare il manuale tecnico dell'officina.

Consultare il disegno per il montaggio ed i dispositivi di fissaggio.

Per l'uso del sistema a sfera pieghevole si rimanda al manuale d'uso allegato.

N.B.:

- * Per eventuali necessari adattamenti "del veicolo" si consiglia di consultare il fornitore.
- * Rimuovere lo strato di materiale isolante dai punti d'attacco.
- * Per il peso complessivo trainabile della Vostra vettura, consultate il Vostro rivenditore autorizzato.
- * **Praticando i fori, prestare attenzione a non danneggiare i cavi elettrici, i cavi del freno e i condotti del carburante.**
- * Rimuovere, se presenti, i coperchietti in plastica dai dadi di saldatura per punto.
- * Questa istruzione di montaggio deve essere allegata ai documenti del veicolo dopo l'installazione del gancio.

PL

INSTRUKCJA MONTAŻU:

1. Zdemontować panele boczne w bagażniku. Zdemontować z pojazdu zderzak wraz ze stalową belką zderzakową, belka zderzakowa nie będzie ponownie używana. Patrz rysunek 1.
2. Zdemontować kołpaki zabezpieczające wykonane z tworzywa sztucznego. Patrz rysunek 2.
3. Umieścić wsporniki A na wspornikach B i C i umocować je w punktach D, całość lekko przymocować.
4. Zamontować poprzecznice E między wspornikami A w punktach F, całość lekko przymocować.
5. Zamontować hak holowniczy na tylnej ścianie pojazdu w punktach G, całość lekko przymocować.
6. Wyosiować hak holowniczy i silnie dokręcić śruby.
7. Zdemontować hak holowniczy w punktach G.
8. Dokręcić wszystkie śruby D zgodnie z tabelą.
9. Umieścić śruby F zgodnie ze schematem, całość lekko przymocować.
10. Zamontować hak holowniczy na tylnej ścianie pojazdu w punktach G, całość lekko przymocować.
11. Zamontować wsporniki zderzaka H w punktach I.
12. Dokręcić wszystkie śruby i nakrętki zgodnie z tabelą.
13. Wypilować zgodnie z rysunkiem 3 część z płyty pokrywowej.

14. Zamontować kołpaki zabezpieczające wykonane z tworzywa sztucznego.

15. Zamontować zderzak.

16. Wypilować zgodnie z rysunkiem 4 wskazny odcinek.

Co do montażu i montowania części pojazdu zapoznać się z podręcznikiem warsztatowym.

Co do montażu i środków montażowych zapoznać się ze schematem. Zapoznać się z załączoną instrukcją dla użytkownika co do obsługi systemu składanej kuli.

Wskazówki:

- Po przejechaniu 1000 km dokręcić wszystkie elementy skręcane.
- **Podczas ewentualnych odwiertów upewnić się czy w pobliżu nie znajdują się przewody instalacji elektrycznej, przewody hydrauliczne lub przewody paliwowe.**
- Wszystkie ubytki powłoki lakierniczej zabezpieczyć przed korozją.
- Należy wyjąć ewentualne plastikowe zaślepki w punktach przyspawanych nakrętek.
- Stosować nakrętki oraz śruby gatunkowe dostarczone w komplecie.
- Utrzymywać kulę w czystości, oraz pamiętać o regularnym jej smarowaniu.
- Hak holowniczy zarejestrować w stacji diagnostycznej.

Zastosowanie się do powyższych wskazań gwarantuje Państwu bezpieczeństwo, niezawodność i sprawność naszego wyrobu przez cały okres jego użytkowania.

SF

ASENNUSOHJEET:

1. Irrota sivupaneelit tavaratilasta. Irrota ajoneuvosta puskuri sekä teräksinen iskunvaimenninpalkki, iskunvaimenninpalkkia ei enää käytetä. Ks. kuva 1.
2. Irrota muovinen suojakansi. Ks. kuva 2.
3. Aseta tuet A tukiin B ja C ja kiinnitä ne kohtiin D, kiinnitä kaikki käsin.

4. Kiinnitä poikittaispalkki E tukien A väliin kohtiin F, kiinnitä kaikki käsin.
5. Kiinnitä vetokoukku ajoneuvon takaseinään kohtiin G, kiinnitä kaikki käsin.
6. Suuntaa vetokoukku ulospäin ja kiristä pulttiliitokset lujasti käsin.
7. Irrota vetokoukku kohtiin G.
8. Kiristä kaikki pultit D taulukon mukaisesti.
9. Aseta pultit F piirroksen mukaisesti, kiinnitä kaikki käsin.
10. Kiinnitä vetokoukku ajoneuvon takaseinään kohtiin G, kiinnitä kaikki käsin.
11. Kiinnitä puskurin kannattimet H kohtiin I.
12. Kiristä kaikki pultit ja mutterit taulukon mukaisesti.
13. Saha irti osa peitelevystä kuvan 3 osoittamalla tavalla.
14. Kiinnitä muovinen suojakansi.
15. Kiinnitä puskuri.
16. Saha merkitty osa irti kuvan 4 mukaisesti.

**Ajoneuvon osien purkamis- ja asennusohjeet, ks. työpaikalla käytetty käsi-
kirja.**

Asennus- ja kiinnitysohjeet, ks. piirros.

Käännettävän kuulajärjestelmän käyttö, ks. oheinen käyttöopas.

TÄRKEÄÄ:

- * "Ajoneuvoa" koskevasta mahdollisesta tarpeellisesta sovellutuksesta/sovellutuksista on kysyttävä neuvoa jälleenmyyjältä.
- * Mikäli kiinnityskohdissa on bitumi- tai tärinänestokerros, se on poistettava.
- * Auton vetämää sallittua enimmäiskuormitusta on tiedusteltava jälleenmyyjältä.
- * **Porattaessa on huolehdittava siitä, että ei jouduta kosketuksiin sähkö-, jarru- tai polttoainejohdojen kanssa.**
- * Poista, "mikäli olemassa", pistehitsausmuttereiden muovisuojukset.
- * Nämä asennusohjeet on asennuksen jälkeen säilytettävä yhdessä ajoneuvoa koskevien papereiden kanssa.

CZ POKYNY K MONTÁŽI:

1. Odstraňte boční panely z prostoru pro zavazadla. Odstraňte nárazník o ocelovou nosník nárazníku z vozidla. Nosník nárazníku již nebudete potřebovat. Viz schéma 1.
2. Sejměte plastový ochranný kryt. Viz schéma 2.
3. Umístěte podpěry A na podpěry B a C a přiložte je k bodům D, utáhněte ručně tento celek.
4. Umístěte příčný nosník E mezi podpěry A k bodům F a utáhněte ručně tento celek.
5. Přiložte tažnou tyč na zadní panel vozidla k bodům G a utáhněte ručně tento celek.
6. Připojte tažnou tyč a bezpečně utáhněte šrouby.
7. Odstraňte tažnou tyč tyč v G.
8. utáhněte všechny matice D kroutivou silou uvedenou v tabulce.
9. Umístěte šrouby F na určené místo dle nákresu a utáhněte ručně tento celek.
10. Přiložte tažnou tyč na zadní panel vozidla k bodům G a utáhněte ručně tento celek.
11. Připevněte vzpěry nárazníku H tyč v I.
12. utáhněte všechny matice a šrouby kroutivou silou uvedenou v tabulce.
13. Odřízněte část krycí destičky dle schématu 3.
14. Připevněte plastové ochranné kryty.
15. Připevněte nárazník.
16. Vyřízněte označenou část podle obrázku 4.

Před demontáží a montáží částí vozidla konzultujte montážní příručku. Montážní pokyny a metoda připevnění dle náčrtu. Podrobnosti ohledně provozu sklopného systému koule tažného zařízení viz příložené pokyny pro uživatele.

DŮLEŽITÉ

* Pokud je potřeba provést na voze úpravy, obraťte se na svého prodejce.

* Pokud je místo montáže opatřeno asfaltovým nátěrem nebo vrstvou nátěru snižující hluk, odstraňte je.

* Pro informaci o maximálním nákladu povoleném k tažení se obraťte na svého prodejce.

* **Při vrtání dbejte zvýšené pozornosti, zejména co se týče elektrických, brzdových a palivových kontaktů.**

* Pokud jsou na maticích bodového svařování plastová víčka, odstraňte je.

* Po montáži uschovejte tento manuál k ostatním dokladům vozidla.

H SZERELÉSI ÚTMUTATÓ:

1. Távolítsa el az oldalsó paneleket a csomagtartóból. Távolítsa el a járműről az ütközőt és az acél ütközőrudat. Az ütközőrúdra már nem lesz szükség. Lásd az ábrát 1.
2. Távolítsa el a műanyag védőfedelelet. Lásd az 2. ábrát.
3. Állítsa az A tartókat a B és C tartókra, és csatlakoztassa őket a D pontokon, majd húzza meg ujjal a rögzítéseket.
4. Illessze az E keresztartót az A tartók közé az F pontokban, majd húzza meg ujjal a rögzítéseket.
5. Illessze a vonórudat a jármű hátfalához a G pontokhoz., majd húzza meg ujjal a rögzítéseket.
6. Igazítsa be a vonórúd helyzetét, majd húzza meg szilárdan a kötéseket.
7. Távolítsa el a vonórúd a G pontokhoz.
8. Szorítsa be az összes anyát D a táblában feltüntetett csavarónyomatékig.
9. Helyezze be az F jelű csavarokat az ábrán látható módon, majd húzza meg ujjal a rögzítéseket.
10. Illessze a vonórudat a jármű hátfalához a G pontokhoz, majd húzza meg ujjal a rögzítéseket.
11. Szerelje fel az ütköző támasztékokat H a I pontokhoz.
12. Szorítsa be az összes anyát és csavart a táblában feltüntetett csavarónyomatékig.
13. Fűrészeljen ki egy darabot a fedőlappból a 3. ábrán feltüntetett módon.
14. Illessze el a műanyag védőfedeleletet.

15. Helyezze fel az ütközőt.

16. Fűrésszel vágja ki a jelzett részt a 4 ábrának megfelelően.

A szétszerelés és a jármű alkatrészek összeillesztése érdekében, lásd a munkahelyi kézikönyvet.

Az összeillesztési utasítás és a csatlakozási eljárás érdekében, lásd a rajzot.

A kihajtható golyós rendszer kezelésével kapcsolatos részleteket lásd a mellékelt kezelési útmutatóban.

FONTOS

* Amennyiben a gépkocsin módosításra van szükség, kérjük felvilágosítást kereskedőnkétől.

* Amennyiben a csatlakozási pontok bitumennel, vagy zajcsökkentő anyaggal van bevonva, ezeket távolítsuk el.

* A jármű által maximálisan vontatható megengedett teher mértékéről tájékozódjunk kereskedőnkéknél.

*** Fűrés során ügyeljünk arra, hogy elkerüljük az elektromos, a fék- és az üzemanyag-vezetékeket.**

* Amennyiben ponthegesztéssel rögzített anyákkal találkozunk, vegyük le róluk a műanyag sapkát.

* A felszerelés után az útmutatót elrizzük a gépjármű papírjaival együtt.

RUS

РУКОВОДСТВО ДЛЯ МОНТАЖА:

1. Снять панели боковых стенок в багажном отсеке. Снять бампер вместе со стальным буферным брусом автомобиля буферный брус больше не понадобится. См. рисунок 1.
2. Снять пластмассовый защитный колпак. См. рисунок 2.
3. Установить кронштейны А на опорах В и С и закрепить их в точках D, затянув крепежный материал не до конца.
4. Установить поперечный брус Е между опорами А в точках F, затянув крепежный материал не до конца.
5. Установить буксирный крюк на задней стенке автомобиля в точках G, затянув крепежный материал не до конца.

6. Выровнять буксирный крюк и крепко затянуть болтовые соединения от руки.
7. Прикрепить буксирный крюк в точках G.
8. Затянуть все болты D в соответствии со значениями, указанными в таблице.
9. Установить болты F как указано в схеме, затянув крепежный материал не до конца.
10. Установить буксирный крюк на задней стенке автомобиля в точках G, затянув крепежный материал не до конца.
11. Установить кронштейны бампера H в точках I.
12. Затянуть все болты и гайки в соответствии со значениями, указанными в таблице.
13. Выпилить часть из закрывающей пластины, как указано на рис. 3.
14. Установить пластмассовый защитный колпак.
15. Установить бампер.
16. Выпилить обозначенную часть, как указано на рис. 4.

Для инструкций по снятию и установке деталей автомобиля, обращайтесь к руководству для работников гаражей.

Информацию о монтаже и средствах крепления вы найдете в схеме.

Для инструкций по использованию отводного крюка с шаром, обращайтесь к прилагаемому руководству по эксплуатации.

ВНИМАНИЕ:

- * Если потребуются изменения конструкции транспортного средства, следует посоветоваться с дилером автомобиля.
- * Если в точках прикрепления имеется слой битума или противозащумовой материал, его следует удалить.
- * Сведения о максимально допустимой массе буксируемого прицепа Вы можете получить у дилера автомобиля.
- * При сверлении следите за тем, чтобы не задеть электропроводку и линии тормозной цепи и подачи горючего.
- * Удалите (если они имеются) пластмассовые затычки из приваренных гаек.
- * После монтажа крюка следует хранить настоящее руководство в комплекте с технической документацией автомобиля.

- ↑
- NL** Lokatie/Positie pijl
 - GB** Location/Position Arrow
 - D** Positionspfeil
 - F** Flèche de Position
 - S** Positionpil
 - DK** Lokaliseringspil
 - E** Flecha de posición
 - I** Freccia di posizione
 - PL** Strzał ka poł ożenia
 - SF** Paikannusnuoli
 - CZ** Špka na pozici
 - H** HeilyztjelzŐ nyil
 - RUS** Локация / Место встречи

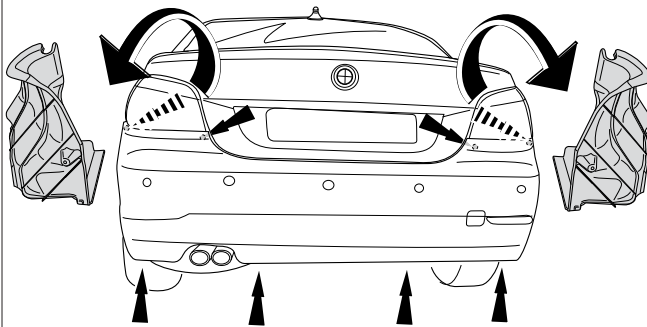

SEDAN

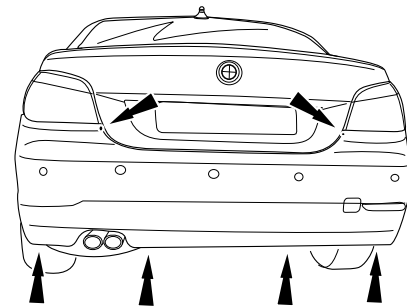

TOURING

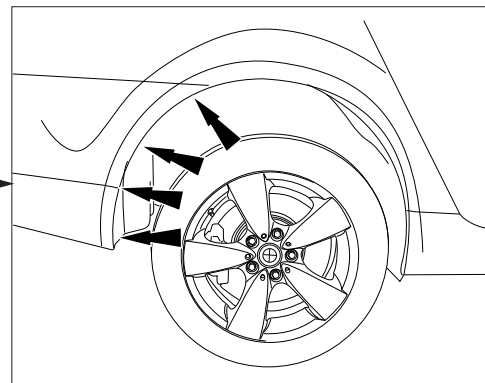
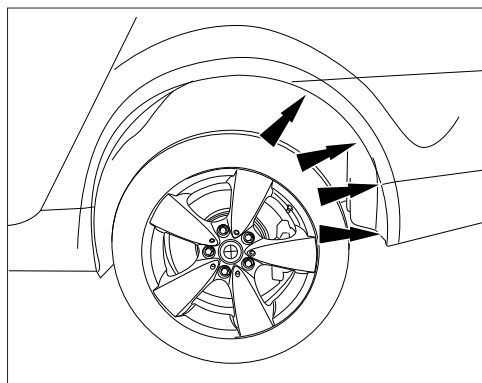

Fig.1

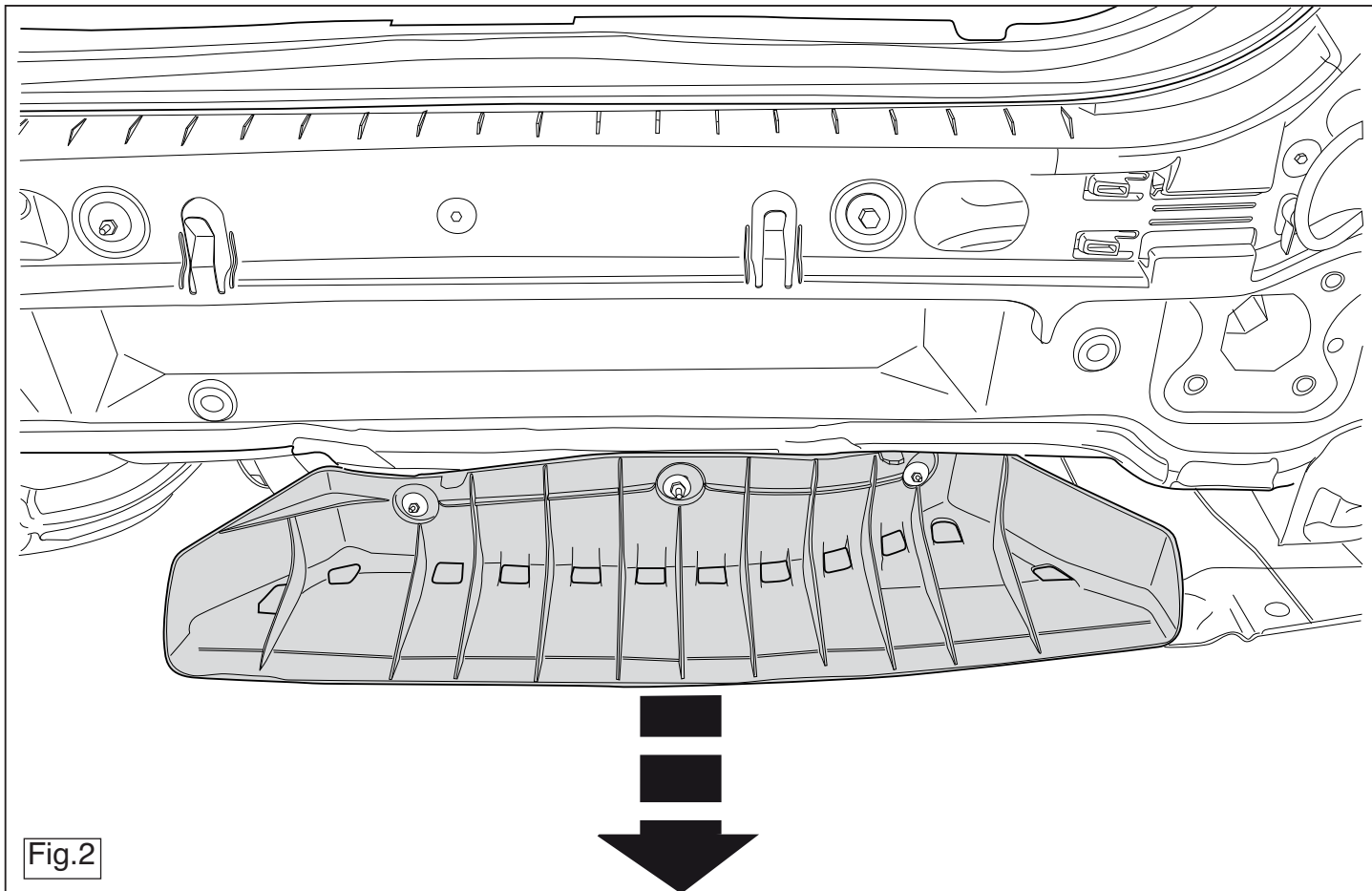

Fig.2

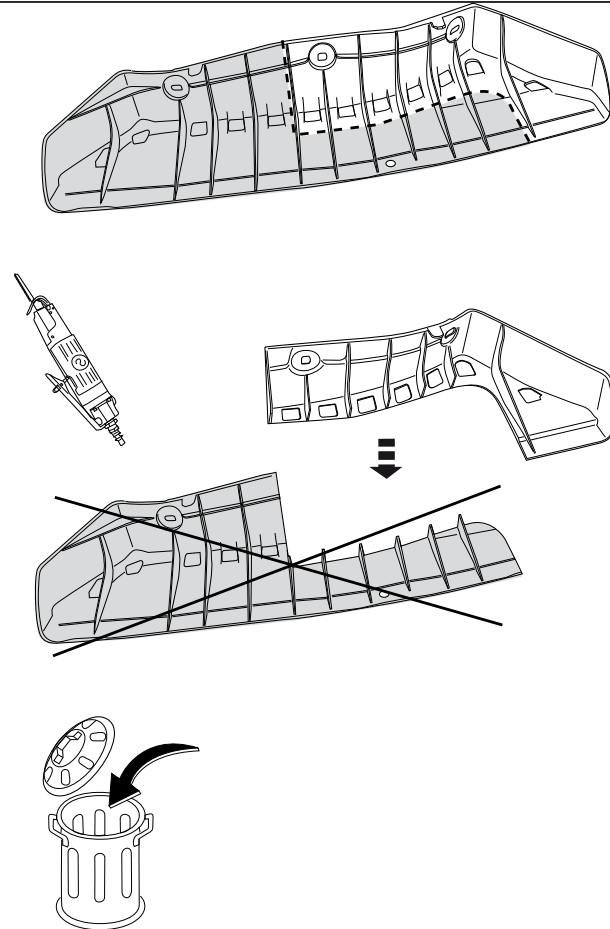
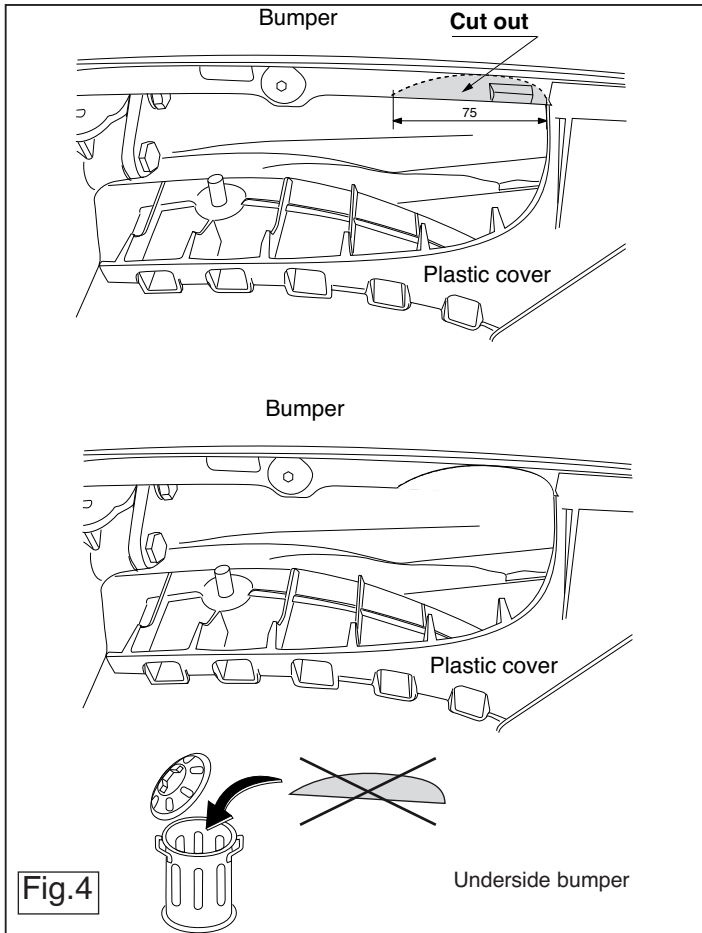

Fig.3





Dispositivo di traino tipo: 4715
Per autoveicoli: BMW 5-Serie; 2003->
Tipo funzionale:

Classe e tipo di attacco: A50-X
Omologazione: e11 00-6360
Valore D: 11,4 kN
Carico Verticale max. S: 90 kg

Larghezza rimorchiabile per Caravan e T.A.T.S.: 2,45m vedere CARTA di CIRCOLAZIONE VEICOLO (motrice) + 70 cm = ..arrotondare ai 5 cm superiore (vedi D.M.28/05/85)

Massa rimorchiabile: vedi carta di circolazione dell' autoveicolo

Per verificare l'idoneità del dispositivo di traino omologato a norma CEE 94/20, all'installazione sulla vettura su cui si intende procedere al montaggio, compilare la seguente formula (se necessario declassare la massa rimorchiabile):

$$D = \frac{T \times C}{T + C} \times 0,00981 \leq 11,4 \text{ kN}$$

dove: T= Massa Complessiva Max. della motrice (in kg)

C= Massa Rimorchiabile Max. della motrice (in kg)

DA COMPILARE PER IL COLLAUDO

DICHIARAZIONE DI CORRETTO MONTAGGIO: la sottoscritta Ditta dichiara di aver montato in maniera corretta ed in conformità alle prescrizioni sia del costruttore del veicolo che del costruttore del dispositivo stesso il seguente dispositivo di attacco meccanico:

tipo:.....

Il dispositivo di attacco sopra indicato è stato installato su autoveicolo

modello:.....

targa:.....

Data:.....

TIMBRO e FIRMA

Si dichiara inoltre di aver informato l'utente del veicolo sull'USO e MANUTENZIONE del dispositivo stesso.